

Profi de schimbare pneumatică a lichidului de frână Asta



Instrucțiuni de utilizare
Traducerea instrucțiunilor originale

1. Acasă

Fabricat din material cromat, actuator pneumatic utilizat pentru a aspira lichidul hidraulic din frâne și ambreiaje. Aspirarea poate fi efectuată de o singură persoană. Dispozitivul are o diafragmă internă care separă aerul de lichidul colectat. Volum a dispozitivului de extracție este de 7 litri. Echipat cu 3 rezervoare de colectare și conexiune de umplere.

Securitate

În timpul funcționării, este necesar să se respecte normele generale de sănătate și siguranță și, în special, să se acorde atenție funcționării

Utilizare:

- îmbrăcăminte de protecție pentru a preveni contactul pielii cu materialul dozat,
- mănuși de protecție,
- ochelari de protecție.

Recomandări

Trebuie respectate următoarele recomandări:

- Utilizați numai lichidul de frână corect
- Înainte de a începe lucrările, verificați dacă schimbătorul de căldură este posibil să fie deteriorat.
- Când schimbați lichidele, aveți grijă să nu vărsați substanța.



În cazul în care apar semne de funcționare defectuoasă, scoateți imediat din funcțiune unealta și trimiteți-o la un centru de service pentru a o verifica.

Întreținere zilnică

Înainte de muncă:

- îndepărtați apa din bazinul de decantare al echipamentului și din unitatea de tratare a aerului,
- Verificați furtunurile și conectorii care alimentează aerul comprimat direct la sculă, reglați regulatorul de presiune a aerului la valoarea recomandată,
- Atunci când pregătiți unealta pentru lucru, verificați întotdeauna dacă este deteriorată.

Depozitare și întreținere

- Instrumentul nefolosit trebuie depozitat într-o încăpere uscată, fără substanțe chimice. impacturi.
- După 500 de ore de funcționare a sculei sau după șase luni de la începerea funcționării, se recomandă ca scula să fie inspectată și curățată periodic de către un centru de service specializat. Dacă trebuie să înlocuiți piese, utilizați numai piese originale, testând alte nu numai că pot reduce funcționalitatea sculei, ci și pot elimina orice cerere de garanție.



Atenție!

Deși schimbătorul de căldură este fabricat după standarde stricte și precise, asigurați-vă că aparatul este utilizat și exploatat corespunzător. Manipularea necorespunzătoare și expunerea aparatului la temperaturi ridicate sau utilizarea necorespunzătoare pot degrada acuratețea schimbătorului și pot împiedica funcționarea corectă a instrumentului. Schimbătorul este clasificat pentru lichide de frână DOT 3.

2. Conținutul kitului

- Mașină de umplere și aspirare
- Set de suprapuneri
- 2x container
- Pâlnie
- Tub transparent

3. Date tehnice

- Capacitatea rezervorului delichid 6 l
- Volumul rezervorului de aer7 l
- Presiunea maximă a lichidului2 bar
- Presiunea maximă a aerului10 bar
- Conector pentru furtun deaer 1/4 "

Producătorul își rezervă dreptul de a modifica parametrii din cauza progresului tehnic.

4. Descriere (fig. 1)

- 1) Rezervor superior: rezervor de lichid de frână
- 2) Rezervor mediu: rezervor cu presiune scăzută sub 2 atmosfere și separat de lichid prin cauciuc.
- 3) Rezervor inferior: rezervor sub presiune cu supapă de control care permite dozarea. Supapă de siguranță este calibrat!
- 4) Membrana de cauciuc
- 5) Indicator de valoare
- 6) Regulator de presiune

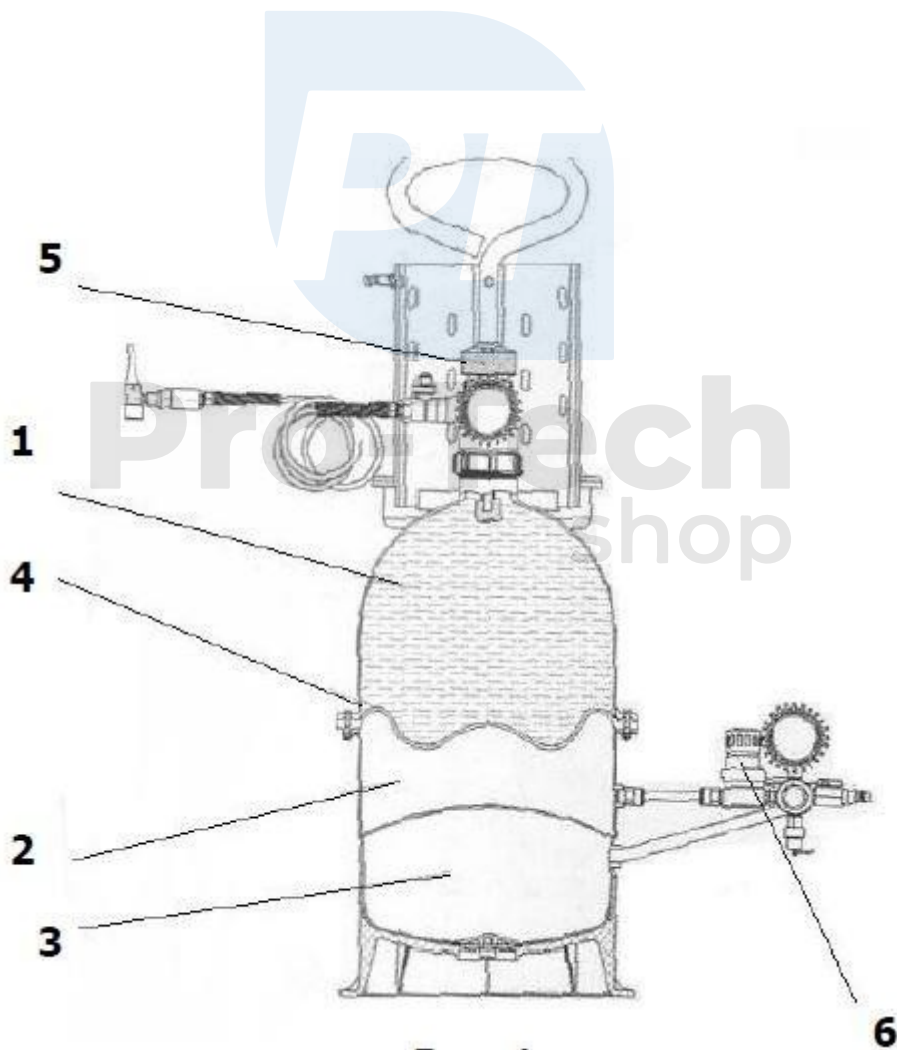



Atenție!!!

- Nu deschideți niciodată supapa (a se vedea figura 1, nr. 5) atunci când aceasta este sub presiune.
- Verificați manometrul înainte de utilizare.
- Nu lucrați niciodată sub presiune.
- Păstrați recipientul departe de foc și de temperaturi ridicate.
- Fără sudură pe navă.
- Este interzisă forarea în interiorul navei.
- Dacă dispozitivul este deteriorat, nu-l utilizați!
- Purtați îmbrăcăminte de protecție.
- Purtați ochelari de protecție.
- Purtați mănuși de protecție.

5. Pregătire

Înainte de a conecta aerul comprimat, verificați dacă nu există aer comprimat rezidual în rezervor. Goliți și deschideți supapa (A) (Fig. 2), ridicați capul regulatorului și rotiți-l în sens invers acelor de ceasornic.

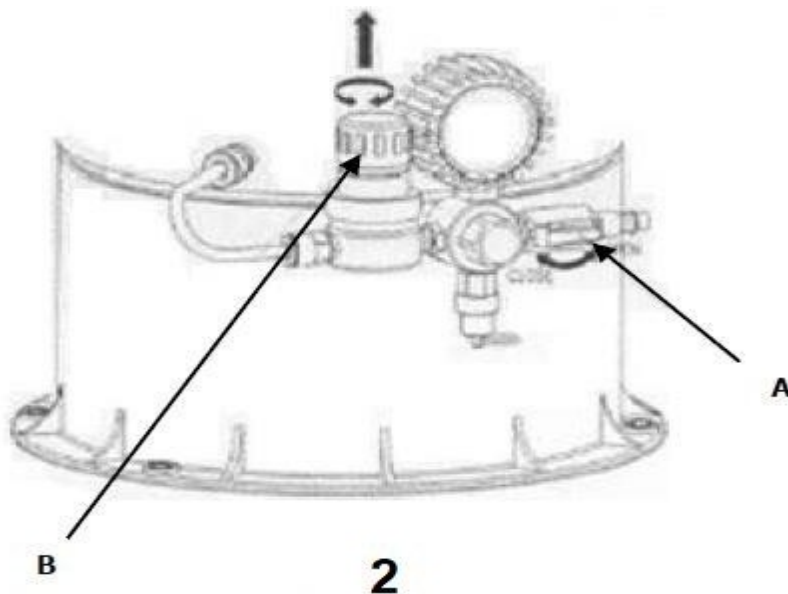

Deschideți supapa (C) și pompați aer prin conectorul cu acțiune rapidă (D) până când presiunea ajunge la 1 - 2 atmosfere, vizibile pe manometrul (E). Verificați dacă capacul (F) este poziționat corect.

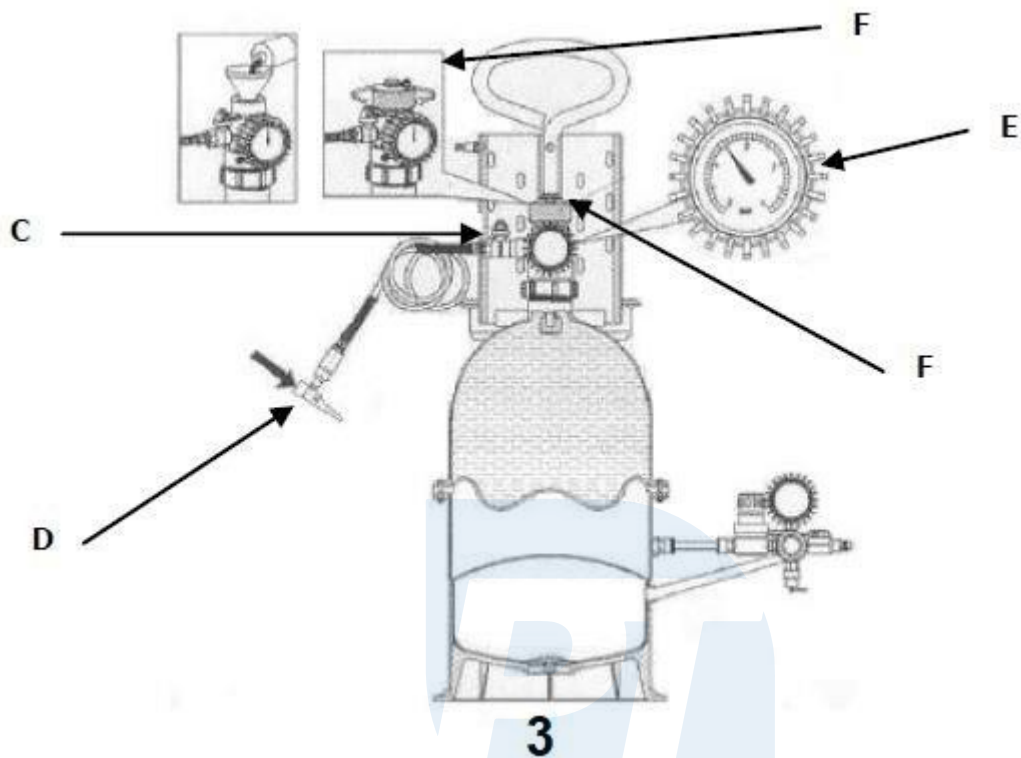

Atenție!!!

Nu încercați să împingeți diafragma cu un obiect ascuțit.

Pro-Tech
shop

1. Umplerea cu aer comprimat

Deschideți supapa (A) și conectați-o la conducta pneumatică, umpleți-o la 8 - 10 atmosfere - puteți vedea intervalul pe manometrul de presiune (H).

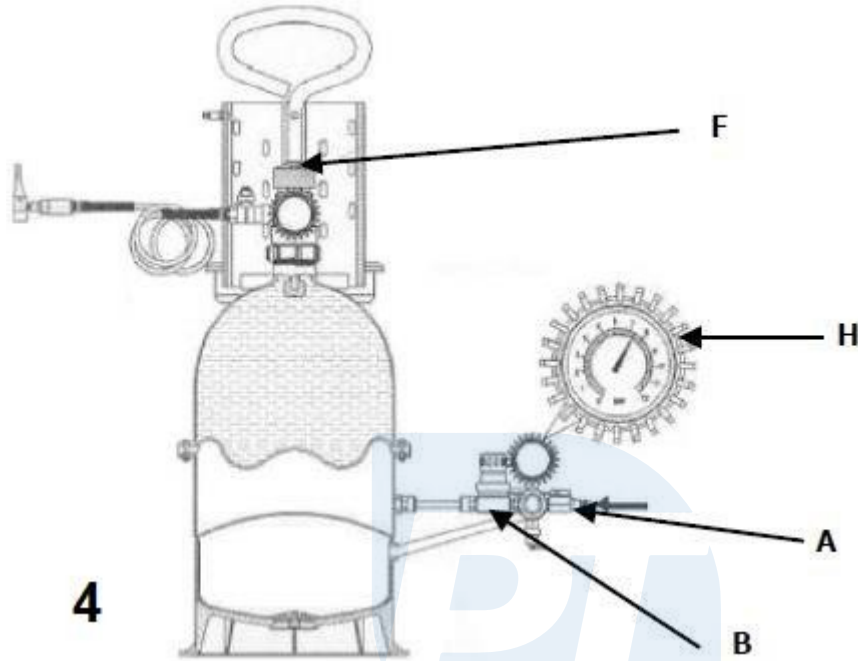

Ridicați capul regulatorului (B) și rotiți-l în sensul acelor de ceasornic pentru a ajunge la presiunea maximă de 2 atmosfere indicată pe manometrul (E). Închideți supapa (A) și deconectați furtunul pneumatic de la dispozitiv (Fig. 5).

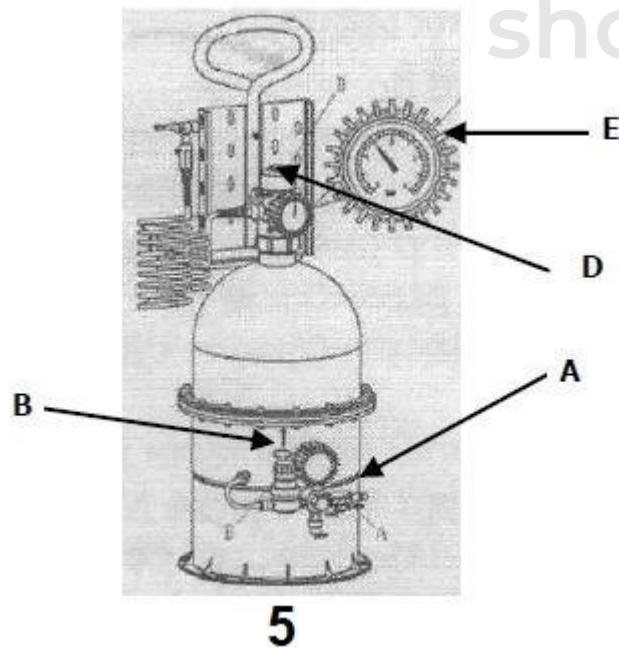

Important !!! (a se vedea Fig. 6)



Mai întâi umpleți rezervorul hidraulic din mașină cu furtunul (M) și deschideți în același timp supapa (C). Fiți foarte atenți:

A) Umpleți recipientul și apoi închideți supapa (C).

B) goliți aerul rămas în rezervorul vehiculului

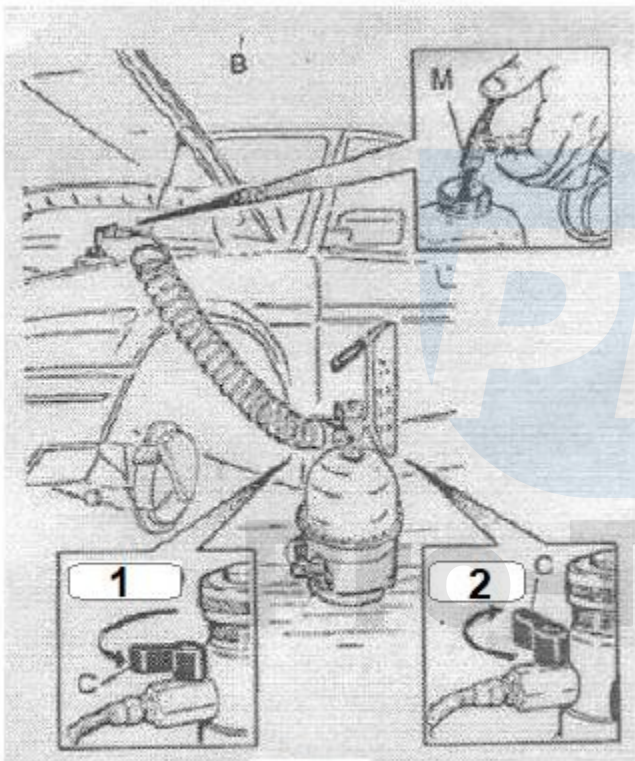

1. Închis
2. Deschis

6

ech
shop

Montați capacul corespunzător pe containerul vehiculului (Fig. 7).



7

Capacul (W) se potrivește în recipient (Fig. 8-11a). Atașați spălătorul la frână sau direct la rezervorul vehiculului (Fig. 8-11b). Conectați conectorul (M) la capacul corespunzător (Fig. 9). Umpleți mai întâi circuitul frânei spate, mai ales dacă vehiculul este echipat cu indicator de umplere. Așezați cele două containere (S) pe supapa de suprasarcină (Fig. 10) de pe roți. Deschideți robinetul. Deschideți robinetul (C) pentru a preveni amestecarea lichidelor (Fig. 10). Așteptați până când aerul este complet eliberat din circuitul de frânare. Faceți un semn pe furtunul transparent.

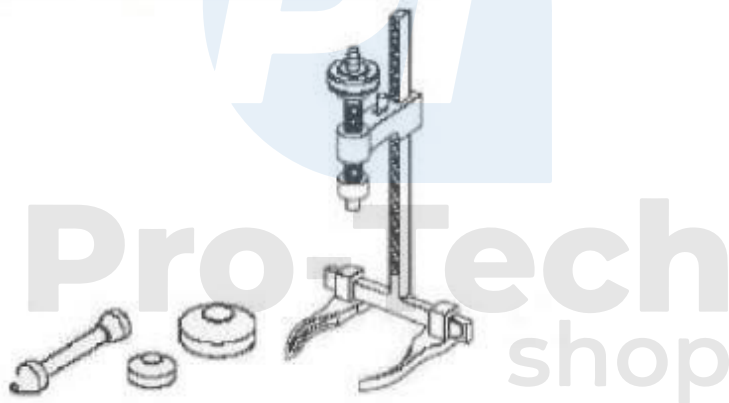

8

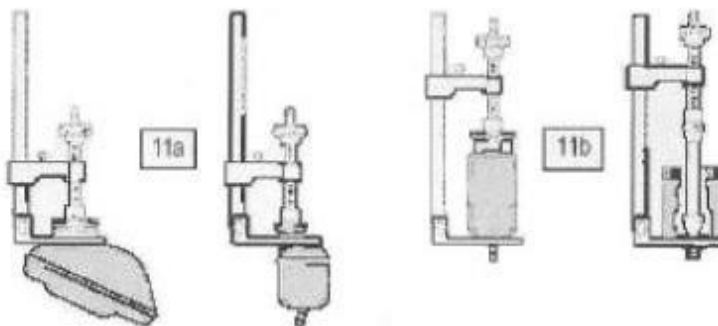

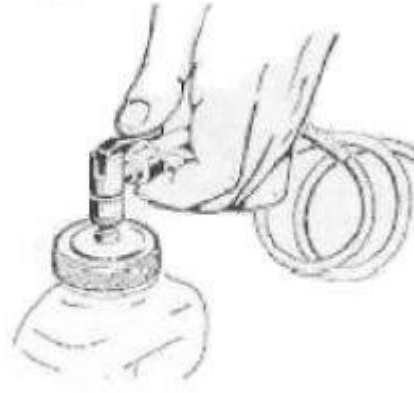

9

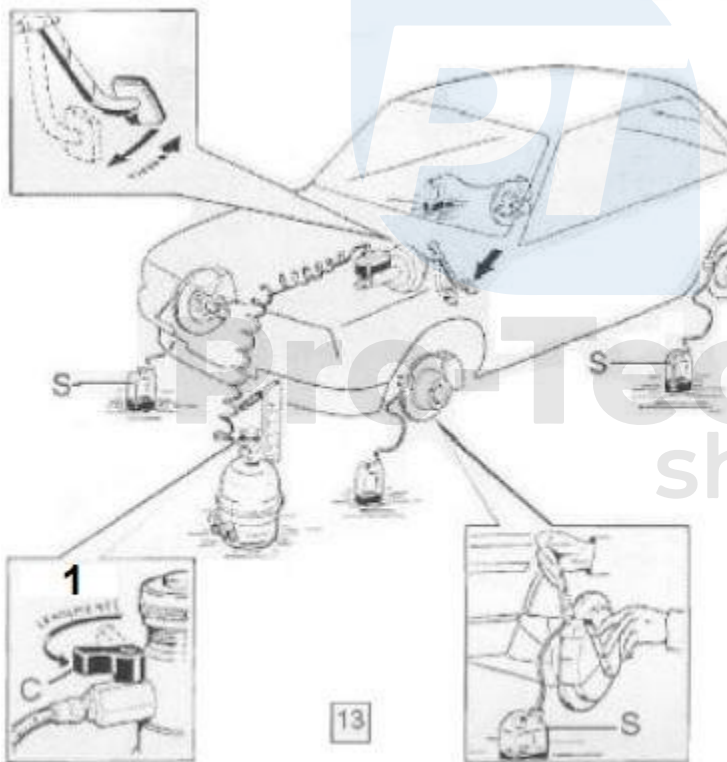

10

1. deschideți

Atunci când se înlocuiesc plăcuțele de frână, vehiculul trebuie să fie modificat. După fiecare umplere apăsați de 2-3 ori pedala de frână a autovehiculului și eliberați-o încet cu ajutorul conducta de alimentare (Figura 10).

După umplere, închideți supapa (C) și scoateți capacul (M) (Fig. 11).

Conectați containerul (S) cu supapa (N) și apăsați până când aerul din sistem este complet șters (Fig. 11).

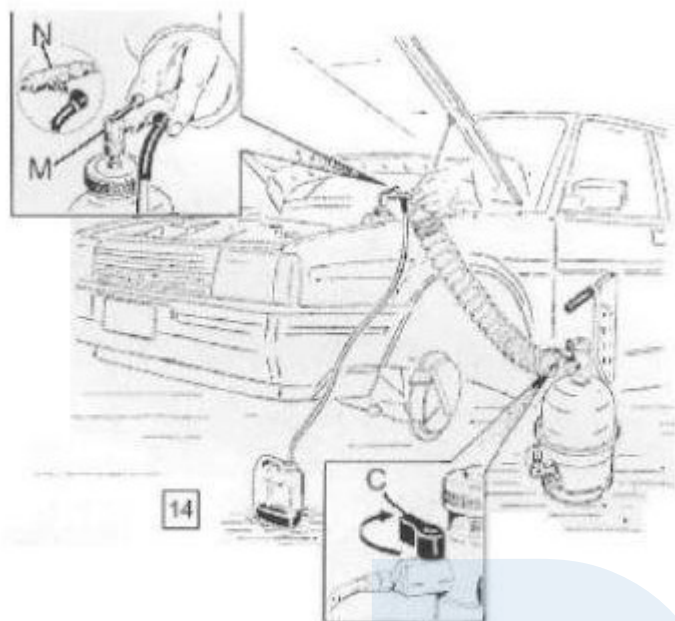

11

PT
Pro-Tech
shop



Acționați frâna de parcare atunci când este plină.

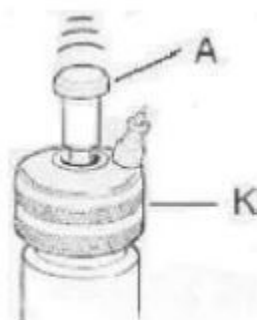

Pe capac (K) este un indicator de umplere mecanică, dacă crește cu 1 cm, t. j. materialul este epuizat (fig. 12).

12

1. Sistem de umplere pentru camioane

Același lucru ca și în cazul mașinilor, dar ar trebui să fie atașat la ambreiaj și nu la recipientul de umplere. Montați capacul corespunzător, dacă nu se potrivește, utilizați așa cum se arată în figura 13.

13



FOARTE IMPORTANT:

Respectați întotdeauna instrucțiunile producătorului auto. Aceste instrucțiuni reprezintă informații generale despre sistemele de frânare cu purjare.



ATENȚIE !!!

LICHIDUL DE FRÂNĂ ESTE O SUBSTANȚĂ PERICULOASĂ! LUCRAȚI CU EL CU ATENȚIE ȘI RESPECTAȚI RECOMANDĂRILE PRODUCĂTORULUI!!!

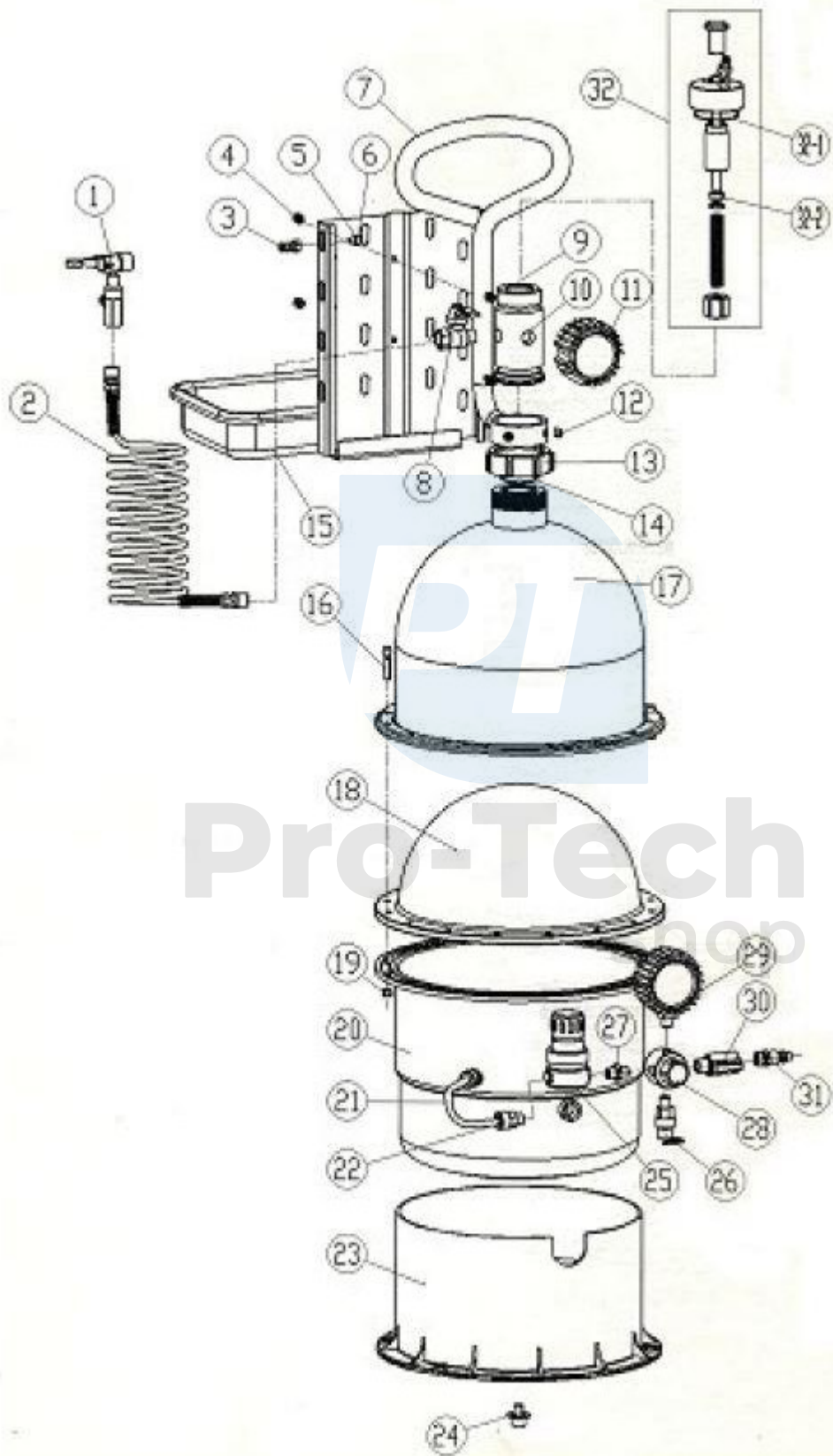

Num ăr	Nume	Mn.	Num ăr	Nume	Mn.
1	Cuplaj rapid	1	18	Membrană	1
2	Furtun de conectare	1	19	Mama	16
3	Cârlig	1	20	Vas de aer	1
4	Mama	2	21	Furtun	1
5	Cârlig pentru container	1	22	Adaptor	2
6	Șurub	1	23	Baza	1
7	Suport	1	24	Șurub	1
8	Supapă	1	25	Manometru	1
9	Șurub	2	26	Supapă	1
10	Sigiliu	1	27	Adaptor	1
11	Manometru	1	28	Reductor	1
12	Șurub	2	29	Manometru	1
13	Capac de capăt	1	30	Supapă	1
14	O-ring 29,74 x 3,53	1	31	Sfârșitul	1
15	Container pentru unelte	1	32	Indicator de nivel de ulei	1
16	Șurub	16	32-1	O-ring 29,74 x 3,53	1
17	Capacul superior	1	32-2	O-ring 14 x 8 x 4	1



Pro-Tech

shop